

Schlauchpumpe PT51 (bis 16 m³/h)

STEINLE
INDUSTRIEPUMPEN GMBH

Allgemeines Datenblatt

Technische Daten

Leistung

Max. Fördermenge	16 m ³ /h (bei Wasser)
Max. Förderdruck	15 bar
Ansaughöhe trocken	9 mWS
Max. Feststoffgröße	10 mm
Max. Temperatur	80°C
Volumen pro Umdrehung	ca. 2,9 l

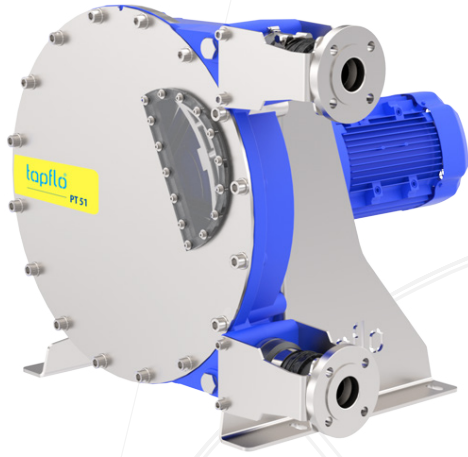

Motorleistung
[kW]

PT51

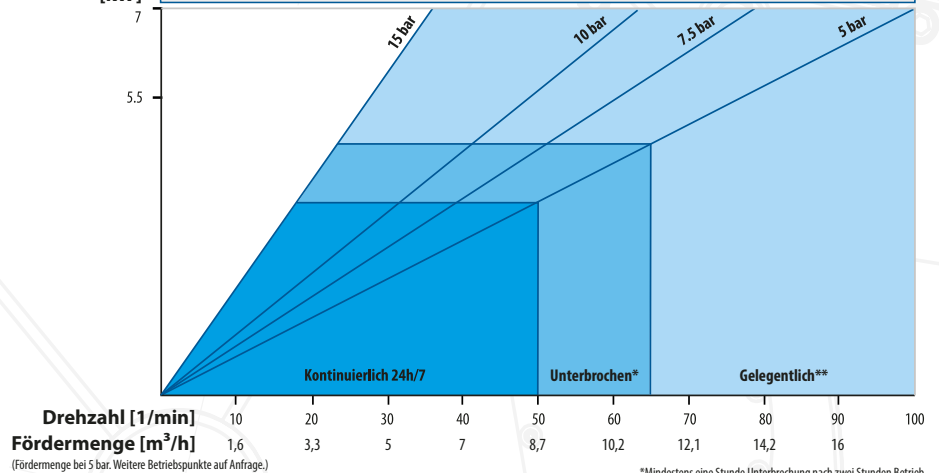

Anschlüsse

Saug- / Druckanschluss	Flansch (std), Clamp, Milchrohr, BSP-Gewinde, Camlock, u.v.a.
Anschlussgröße	DN 50, G 2", u.v.a.
Schlauch Ø	51 mm

Material

Gehäuse und Rotor (nicht Produktberührt)	Sphäroguss
Anschluss (bei Flansch nicht Produktberührt)	AISI 316L
Schlaucheinsatz (nur bei Flansch)	AISI 316L (std), PTFE, PP-H
Schlauch	NR, EPDM, NBR, CSM
Schlauch FDA	auf Anfrage
Gewicht mit Motor	345 kg
ATEX	Typ PXT51

Antrieb

Motor	5,5 kW, 7,5 kW, 400/690V, 1450 1/min, IP55, 3 PTC
Optional	Regelung über Frequenzumrichter möglich

topflo[®]

Version 11/2024 © STEINLE Industripumpen GmbH - www.steinle-pumpen.de

Schlauchpumpe PT51 (bis 16 m³/h)

Allgemeines Datenblatt

STEINLE
INDUSTRIEPUMPEN GMBH

Abmessungen

Standardausführung

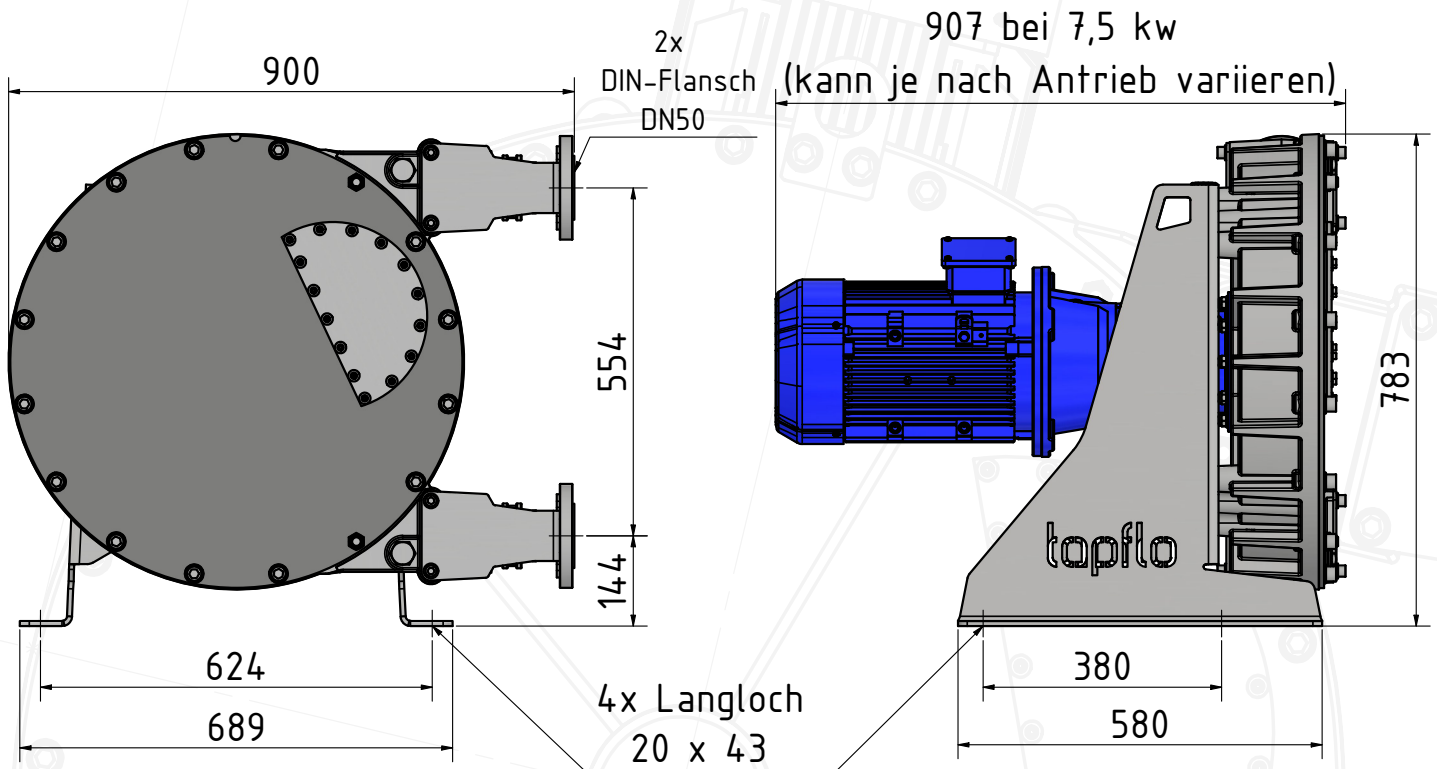

 3D Modell

weitere Modelle auf Anfrage



je nach Ausführung



Änderungen und Irrtümer vorbehalten

Kontakt

Technische Beratung

0211 / 302055 - 10
technik@steinle-pumpen.de

Außendienst

Jetzt Kontakt aufnehmen
[Kontaktdaten](#)

Links

[Produktseite](#)
[Anfrageformular](#)

topflo[®]

Version 11/2024 © STEINLE Industriepumpen GmbH - www.steinle-pumpen.de