

ZP01 Filterdruckminderer

Dieser Filterdruckminderer, auch als Wartungseinheit bezeichnet, hat vier Funktionen:

Er stellt einen konstanten Druck sicher, mit dem die Pumpe auch bei schwankendem Netzdruck betrieben wird (solange der Netzdruck nicht unter den eingestellten Druck fällt). Das Manometer zeigt den eingestellten Druck an. Damit kann auch ein Ausfall der Druckluftversorgung sofort erkannt werden.

Der Wasserabscheider hält Wasseranteile in der Druckluft zurück. Der eingebaute Filter mit 5 µm Feinheit hält Partikel aus der Druckluft zurück, welche die pneumatischen Bauteile beschädigen können.

Lieferbar in 4 Baugrößen, jeweils passend zu den verschiedenen Pumpengrößen. Dieser Filterdruckminderer sollte immer in der Druckluftversorgung zum Schutz der Pumpe installiert werden!



Abbildungen können von tatsächlich gelieferten Geräten abweichen

TECHNISCHES DATENBLATT

Technische Daten:

Gehäuse Werkstoff:	Aluminiumdruckguss
Behältermaterial:	Polycarbonat
Regelung:	automatisch entlüftend rücksteuerbar
Eingangsdruck:	max. 10 bar
Betriebstemperatur:	-5 bis max. 60°C
Filtereinsatz:	5 µm
Ablassventil:	manuell
Manometer:	0 – 10 bar

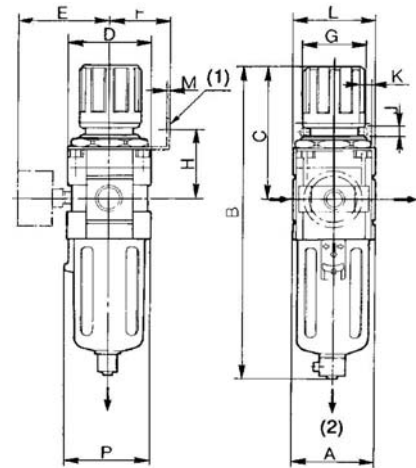

Baugrößen:	1	2	3	4
Anschluss:	1/8"	1/4"	3/8"	1/2"
Volumenstrom (l/min):	800	1500	1500	3000
Entnahmedruck (bar):	0,5 – 8,5	0,5 – 8,5	0,5 – 8,5	0,5 – 8,5
Maß A (mm):	40	53	53	70
Maß B (mm):	160	201	201	239
Maß C (mm):	73	86	86	92
Maß D (mm):	52	59	59	75
Artikelnummer:	6-000	6-001	6-002	6-003

Lieferung erfolgt einschließlich Manometer und Halterbausatz für Wandmontage