

tapflo®

STEINLE
INDUSTRIEPUMPEN GMBH

INDUSTRIEMIXER

2022 | 1



» All about your flow®

www.tapflo.com

» All about your flow®

Wir begannen unsere Reise 1980 in Kungälv, einer kleinen Stadt an der schwedischen Westküste, als Familienunternehmen mit der Ambition, eines Tages ein Global Player auf dem Pumpenmarkt zu werden.

Seit der Gründung sind wir stolz darauf, der Industrie unser Wissen und unsere Leidenschaft für Pumpen zur Verfügung zu stellen und eine breite Palette an hochwertigen Produkten für verschiedene industrielle Anwendungen zu liefern.

Im Laufe der Jahre hat sich das Unternehmen zu einer globalen Tapflo-Gruppe mit Niederlassungen und Händlern in fast allen Regionen der Welt entwickelt.

Eines hat sich nicht geändert - wir sind immer noch ein Familienunternehmen.

Unsere Lösungen werden in Europa entwickelt und hergestellt und weltweit vertrieben, um unseren Kunden den besten Service und die besten Durchflusslösungen für eine Vielzahl von Anwendungen zu bieten.

Unsere Werte - Engagement, Qualität und Einfachheit - spiegeln sich sowohl in unserem Produkt als auch in unserem Geschäftsansatz.

Für schnellen & flexiblen Service und hochwertige, weltweit verfügbare Produkte, wählen Sie Tapflo.

Verpflichtung zur Qualität

Bei Tapflo haben wir uns einfach der Qualität verschrieben. Daher entsprechen unsere Produktionsstandards und die Qualität unserer Produkte verschiedenen weltweit anerkannten Zertifizierungs- und Qualitätskontrollstandards. Der Tapflo-Produktionsprozess ist nach ISO 9001:2015 zertifiziert, was bestätigt, dass unsere Prozesse angemessen, effektiv, kundenorientiert und kontinuierlich verbessert sind.



Tapflo-Werte

Unsere Firmenkultur spiegelt sich in unseren Werten wieder

Selbstverpflichtung

Wir unterscheiden uns von unseren Mitbewerbern durch unsere Bereitschaft, die Erwartungen der Kunden zu übertreffen, schnell zu handeln und flexibel zu sein. Unsere Kultur basiert auf dem Geist der Zusammengehörigkeit, der Begeisterung und der Integrität. Wir kommen aus allen Teilen der Welt, aber wir teilen dieselben Werte und respektieren uns gegenseitig. Wir sind engagiert.

Qualität

Wir wissen, dass die Qualität unserer Arbeit nie besser ist als das schwächste Glied, deshalb konzentrieren wir uns auf jedes kleine Detail. Wir haben die gemeinsame Leidenschaft, immer effizientere und effektivere Wege zu finden, um unseren Kunden einen Mehrwert zu bieten. Als Hersteller haben wir die Kontrolle über den gesamten Prozess, sowohl in Bezug auf unsere Produkte als auch auf die Art und Weise, wie wir intern arbeiten. Aus diesem Grund stellen wir die hochwertigsten Pumpen in unserem Segment her.

Einfachheit

Wir haben ein Sprichwort: "Einfachheit ist Kunst", was bedeutet, dass wir versuchen, in allem einfache und unkomplizierte Lösungen zu finden. Indem wir es einfach halten, können wir uns auf das Wesentliche konzentrieren, z. B. unkomplizierte Pumpen mit wenigen Komponenten entwerfen. Für uns ist das ein Schlüssel zum Erfolg: Wir streben danach, das Komplexe zu vereinfachen.

Industrielle Mixer

einfaches und zuverlässiges Mischen

IBC-Container und Standardfässer werden in der Industrie häufig verwendet. Ihre Verwendung ist die einfachste Art, verschiedene Flüssigkeiten zu transportieren und zu lagern. Da viele dieser Flüssigkeiten gemischt werden müssen, bevor sie im Prozess verwendet werden, bieten wir eine Reihe von speziellen Industriemischern an.

Es handelt sich um einfache, aber robuste und betriebssichere Qualitätsgeräte. Entwickelt und konfiguriert für gängige industrielle Anwendungen, ermöglichen sie das Mischen direkt in einem IBC-Container oder einem Fass. Durch die Verwendung der Mischer können Sie die Zwischentanks überspringen und den Prozess schneller und kostengünstiger gestalten.

Eigenschaften & Vorteile

- ✓ **Robuste und hochwertige Ausführung**
Langlebige, zuverlässige Leistung
- ✓ **Sicherheitsverriegelungsschalter**
Stoppt den IBC-Mischer sofort, wenn er während des Betriebs versehentlich vom IBC gehoben wird
- ✓ **Kostengünstige Lösungen speziell für IBC, Fässer und andere Container**
Keine zusätzlichen Lager- oder Zwischentanks erforderlich.
- ✓ **Elektrisch oder Druckluft**
Verschiedene Antriebsarten
- ✓ **Flexible Konfiguration**
Kann kundenspezifisch angepasst oder als maßgeschneidertes Mischsystem gebaut werden
- ✓ **Standardmischer ab Lager in Europa verfügbar**
Kurze Lieferzeiten
- ✓ **Geeignet für ATEX-Zonen**
Anwendbar für eine breite Palette von Flüssigkeiten



IBC Mixer

Komplettlösung für gängigste Tanks

Das Mischen von Produkten in einem IBC-Container war noch nie so einfach und zuverlässig. Unsere Mischlösung umfasst alle Komponenten, die für die Inbetriebnahme erforderlich sind.

Wir kümmern uns um die Auswahl eines geeigneten Laufrads, einer Antriebseinheit und von Materialien, die ein effizientes Mischen gewährleisten.

Eigenschaften & Vorteile

- ✓ **Betriebsbereit & simple Montage**
Fixierung durch zwei Schnellspanner
- ✓ **Inklusive Sicherheitsschalter**
Stoppt den Mixer, wenn er nicht fixiert ist
- ✓ **Erhältlich in diversen Materialien und verschiedenen Laufrädern**
Breites Anwendungsspektrum



Hauptelemente des IBC Mixers

Verfügbare Antriebe:

» Elektromotor

- für niedrigviskose Medien (bis 100 cP)
- schonendes und moderates Mischen
- standard Drehzahl 1400 1/min
- 1- und 3-phasiger Antrieb

» Pneumatischer Motor

- für hoch- und niedrigviskose Flüssigkeiten
- Mit Geschwindigkeitsregulierung

» Getriebe - elektrisch oder pneumatisch

- für hochviskose Medien (bis 15.000 cP)
- moderates und kräftiges Mischen
- standard Drehzahl 236 1/Min
- 1- oder 3-phasig oder Druckluft



Elektrisches Versorgungsset

Für einen sicheren und komfortablen Betrieb

- Motorschutz
- START/STOP Funktion
- 16A Stecker



Frequenzumrichter

Für eine Vielzahl von Anwendungen, durch Regulierung der Drehgeschwindigkeit



Festes Laufrad

Verfügbar für elektrischen und pneumatischen Antrieb für gering viskose Medien

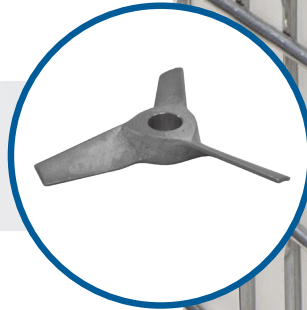

Klappbares Laufrad

Kann zum Eintritt in den IBC zusammengeklappt werden. Einsetzbar mit Getriebemotor für hochviskose Medien

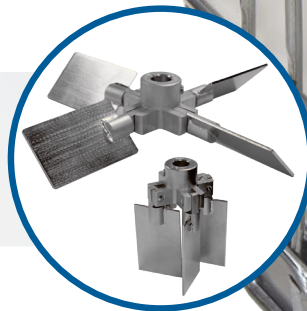

Kicker-Laufrad (geringer Pegel)

Für Produkte mit hohem Feststoffgehalt oder das Mischen bei niedrigem Füllstand

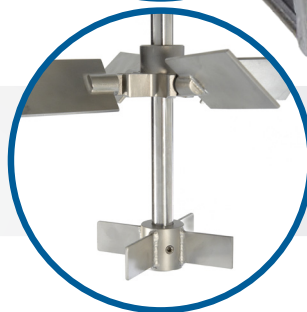

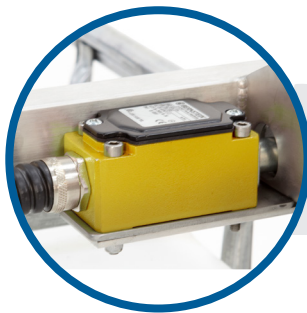

Sicherheitsschalter

Verhindert den Betrieb des Mixers, wenn dieser nicht sicher auf einem IBC befestigt ist



Heberahmen mit Ringschraube

Für einfaches Handling

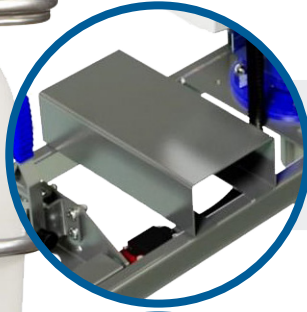

Staplerrahmen (optional)

Ermöglicht den Transport des Mixers mit einem Gabelstapler

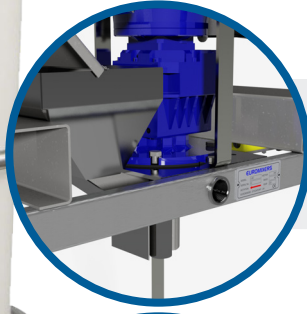

Flüssigkeitseinlass (optional)

Einfachste Lösung für die Zugabe von Zusätzen zu den gemischten Medien

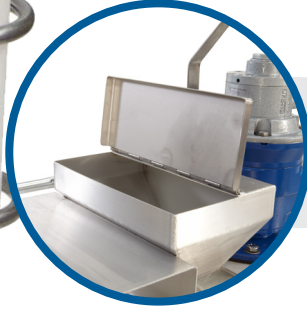

Trichter für Pulver (optional)

Eine praktische Möglichkeit, während des Mischens Ergänzungen vorzunehmen



Auswahltabelle

Viscosität cP	Mixer Model	Mischen	Antrieb	rpm	Laufgrad	Gewicht
1 - 100	HBC-037	leicht - moderat	Motor	1400	Fest	23 kg
1 - 100	HBC-075	stark	Motor	1400	Fest	25 kg
1 - 250	LBC-037	stark	Getriebe- motor	236	Klappbar	30 kg
250 - 1.000		leicht - moderat				
500 - 2.000	LBC-075	stark	Getriebe- motor	236	Klappbar	32 kg
2.000 - 5.000		leicht - moderat				
2.500 - 5.000	LBC-150	stark	Getriebe- motor	236	Klappbar	38 kg
5.000 - 15.000		leicht - moderat				

Fassmixer

elektrisch & pneumatisch

Ein Fassmischer ist eine kompakte Lösung zum Mischen von Flüssigkeiten in Fässern.

Er kann direkt am Fass angebracht und leicht zwischen den Fässern bewegt werden.

Der Mischer kann auch über der Fass an der Wand angebracht und zum Mischen abgesenkt werden.

Eigenschaften & Vorteile

- ✓ **Geeignet für die meisten gebräuchlichen Fässer (z. B. 200 l)**
Zum Mischen beliebiger Produkte
- ✓ **Spezieller Fassdeckel, Klemme oder Wandhalterung erhältlich**
Geeignet für diverse Anwendungen
- ✓ **Leicht und einfach zu transportieren**
Einsatz an verschiedenen Orten



Pneumix

2 in 1 - Pumpen & Mischen

Der Pneumix ist eine Kombination aus Pumpe und Mischer, die es ermöglicht, Pumpen und Mischen mit nur einem Gerät durchzuführen.

Das Umschalten zwischen Pumpen und Mischen ist einfach und erfolgt manuell oder per Fernsteuerung.

Konfiguration des Pneumix kann angepasst werden gemäß Fördermenge, Förderdruck, Material und Größe des Tanks.

Eigenschaften & Vorteile

- ✓ **Pump- & Mischlösungen**
Ein Gerät für Pumpen und Mischen in einem
- ✓ **Manuell oder aus der Ferne steuerbar**
Einfach zu bedienen
- ✓ **Flexibele Konfiguration**
geeignet für diverse Behälter und Medien

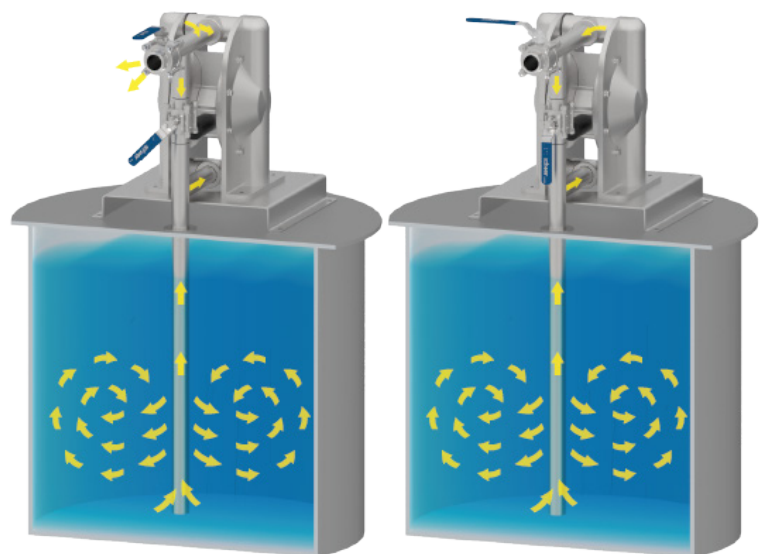

Pumpvorgang

Mischvorgang

Misch- & Pumpstation

sofortige Vermischung und Förderung

Lösungen zu finden ist in unserer DNA. Tapflo's Misch- und Pumpstation erleichtert die Misch- und Umfüllarbeiten erheblich. Diese Lösung kann in verschiedenen Anwendungen eingesetzt werden, zum Beispiel zur Verdünnung von Düngemitteln oder Pulvern. Die Station ist modular und flexibel und kann für bestimmte Anforderungen konfiguriert werden.

Schlüsselemente

Montierter IBC-Mischer für effizientes Mischen.

Öffnungsklappe zum bequemen Einfüllen von Düngemitteln oder Pulvern.

Ablagefläche zum Abstellen eines Beutels oder Eimers.

Montierter Schaltschrank mit Kontrolllampen

1000 l Tank und Füllöffnung ist im Lieferumfang enthalten.

Kreiselpumpe zum schnellen Transport des Endprodukts.

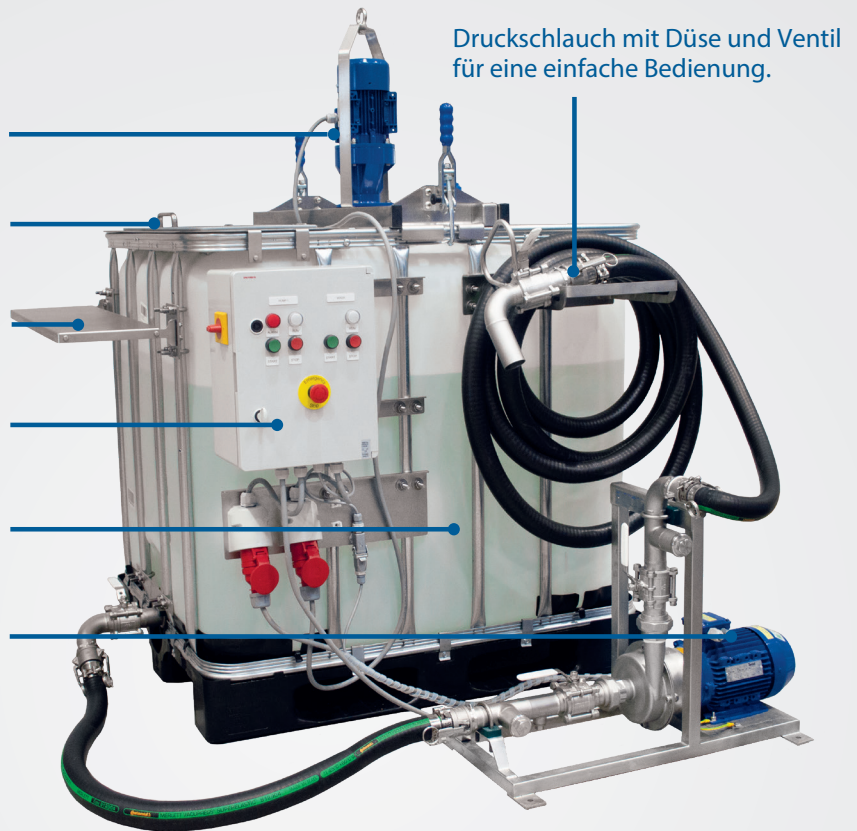

Druckschlauch mit Düse und Ventil für eine einfache Bedienung.

Mischstation



Mobile Mischstation für IBC-Container



Stationäre Mischstation für IBC-Container

Deutschland

Fichtenstr. 113 | D-40233 Düsseldorf

Tel: +49 211 302055-0

Fax: +49 211 302055-11

E-mail:

Allgemeine Fragen & Bestellungen:

info@steinle-pumpen.de

Technische Fragen:

technik@steinle-pumpen.de

Wir begannen unsere Reise 1980 in Kungälv, einer kleinen Stadt an der schwedischen Westküste, als Familienunternehmen mit dem Ziel, eines Tages ein Global Player auf dem Pumpenmarkt zu werden.

Seit der Gründung sind wir stolz darauf, der Industrie unser umfangreiches Wissen und unsere Leidenschaft für Pumpen zur Verfügung zu stellen und gleichzeitig eine breite Palette an hochwertigen Produkten für verschiedene industrielle Anwendungen zu liefern.

Im Laufe der Jahre hat sich das Unternehmen zu einer globalen Tapflo-Gruppe entwickelt, die in fast allen Regionen der Welt mit Niederlassungen und Händlern vertreten ist.

Eines hat sich jedoch nicht geändert - wir sind immer noch ein Familienunternehmen.

Die Produkte und Dienstleistungen von Tapflo sind weltweit erhältlich.

Tapflo wird durch eigene Tapflo Group Niederlassungen und sorgfältig ausgewählte Distributoren vertreten, die höchste Tapflo Servicequalität für unsere Kunden sicherstellen.

AUSTRALIA | AUSTRIA | AZERBAIJAN | BAHRAIN | BELARUS | BELGIUM | BOSNIA | BRAZIL | BULGARIA | CANADA | CHILE | CHINA | COLOMBIA | CROATIA | CZECH REPUBLIC | DENMARK | ECUADOR | EGYPT | ESTONIA | FINLAND | FRANCE | GREECE | GEORGIA | GERMANY | HONG-KONG | HUNGARY | ICELAND | INDIA | INDONESIA | IRELAND | ISRAEL | ITALY | JAPAN | JORDAN | KAZAKHSTAN | KUWAIT | LATVIA | LIBYA | LITHUANIA | MACEDONIA | MALAYSIA | MEXICO | MONTENEGRO | MOROCCO | NETHERLANDS | NEW ZEALAND | NORWAY | POLAND | PORTUGAL | PHILIPPINES | QATAR | ROMANIA | RUSSIA | SAUDI ARABIA | SERBIA | SINGAPORE | SLOVAKIA | SLOVENIA | SOUTH AFRICA | SOUTH KOREA | SPAIN | SWEDEN | SWITZERLAND | TAIWAN | THAILAND | TURKEY | UKRAINE | UNITED ARAB EMIRATES | UNITED KINGDOM | USA | UZBEKISTAN | VIETNAM

Tapflo Group Companies

Australia

Tapflo Oceania (Pty) Ltd.
Tel: +61 1800303633
sales@tapflo.com.au

China

Tapflo (Wuxi) Pumps Co. Ltd.
Tel: +86 51082417072
sales@tapflo.cn

Ireland

Tapflo Ireland Ltd.
Tel: +353 12011911
info@tapflo.ie

Russia

Tapflo Company LLP
Tel: +7 4952321828
sales@tapflo.com.ru

Turkey

Tapflo Makina Ltd.
Tel: +90 2164673311
sales@tapflo.com.tr

Austria

Tapflo GmbH
Tel: +43 73227292910
sales@tapflo.at

Croatia

Tapflo d.o.o.
Tel: +385 914884666
sales@tapflo.hr

Italy

Tapflo Italia S.r.l.
Tel: +39 0362306528
info@tapfloitalia.com

Serbia

Tapflo d.o.o.
Tel: +381 21445808
sales@tapflo.rs

Ukraine

Tapflo LLC
Tel: +380 442226844
sales@tapflo.ua

Baltic States

Tapflo SIA
Tel: +371 67472205
sales@tapflo.lv

Czech Republic

Tapflo s.r.o.
Tel: +420 513033924
tapflo@tapflo.cz

Japan

Tapflo Japan K.K.
Tel: +81 362403510
tapflojp@tapflo.co.jp

Slovakia

Tapflo s.r.o.
Tel: +421 911137883
tapflo@tapflo.sk

Uzbekistan

Tapflo Uzbekistan
Tel: +998 712370940
sales@tapflo.uz

Belarus

Tapflo LLC
Tel: +375 173934609
sales@tapflo.by

Denmark

Tapflo Danmark ApS
Tel: +45 36454600
info@tapflo.dk

Kazakhstan

Tapflo LLP
Tel: +7 7273278347
sales@tapflo.kz

Slovenia

Tapflo d.o.o.
Tel: +386 68613474
sales@tapflo.hr

United Kingdom

Tapflo (UK) Ltd.
Tel: +44 2380252325
sales@tapflo pumps.co.uk

Belgium

Tapflo Benelux B.V.
Tel: +31 (0)850074300
info@tapflo.nl

France

Sarl Tapflo France
Tel: +33188788240
info@tapflo.fr

Netherlands

Tapflo Benelux B.V.
Tel: +31 (0)850074300
info@tapflo.nl

Spain

Tapflo Ibérica S.L.
Tel: +34 918093182
avives@tapfloiberica.es

Bulgaria

Tapflo EOOD
Tel: +359 (0)29741854
office@tapflo.bg

Hungary

Tapflo Kft.
Tel: +36 30148 8551
office@tapflo.hu

Poland

Tapflo Sp. z o.o.
Tel: +48 585304212
info@tapflo.pl

South Africa

Tapflo (Pty) Ltd.
Tel: +27 317015255
sales@tapflo.co.za

Canada

Tapflo Canada
Tel: +1 5148135754
canada@tapflo.com

India

Tapflo Fluid Handling India Pvt Ltd.
Tel: +91 2065000215
ac@tapflo.in

Romania

S.C. Tapflo Rom. S.r.l.
Tel: +40 213451255
sales@tapflo.ro

Sweden

Tapflo AB
Tel: +46 (0)30314050
info@tapflo.com



If your country is not listed please visit www.tapflo.com/en/contact

www.tapflo.com

Tapflo is a registered trademark of Tapflo AB. All rights reserved.

Information in this document is subject to change without notice. Reproduction in any manner without written permission of Tapflo Group is forbidden. Tapflo Group reserves the right to make changes in product design, or detail, and to discontinue any product or material without notice.

Art. No. 10-2257